

Vasca cilindrica
a cielo aperto

Capacità
litri 100

VCA 1

N.B.: Collegare i bocchelli senza tensioni.

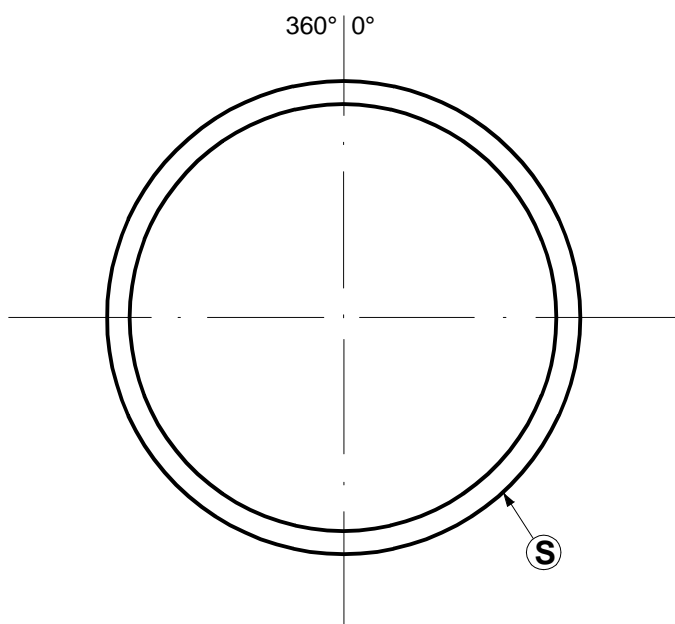
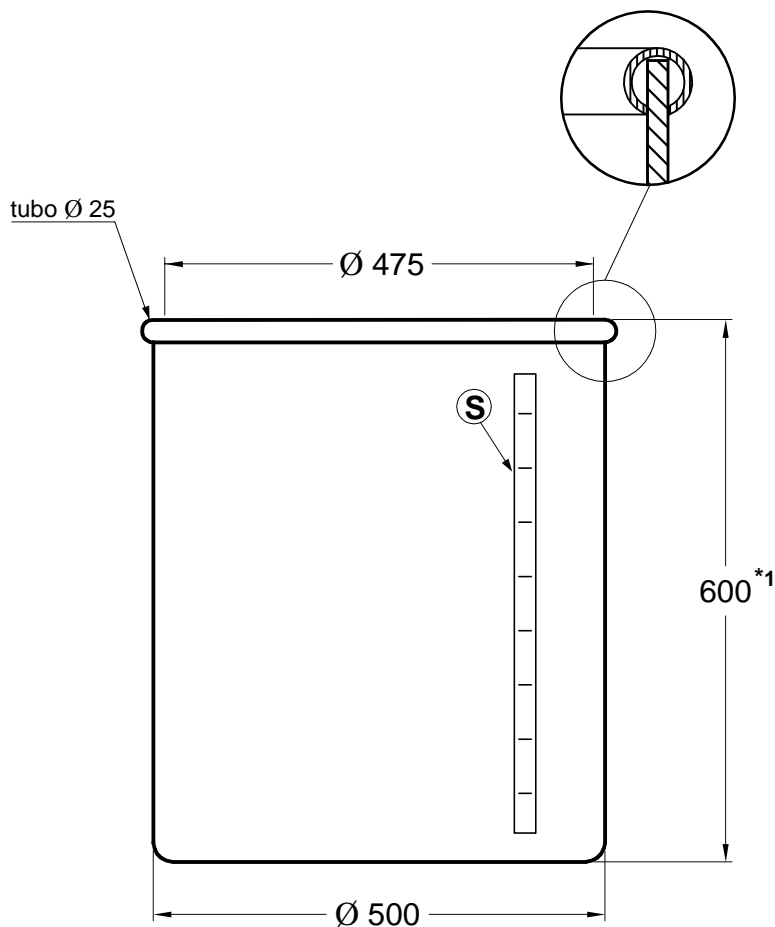

Caratteristiche

- Materiale: polietilene lineare rotazionale.
- *1: 570 è l'altezza massima della vasca; per altezze inferiori indicare la quota desiderata.
- (S): scala graduata.

Accessori: vedi Listino Accessori.

Versione: L (leggero) S (standard) M (maggiorato)

Contenuto:

Note:

Acquirente:

Note:

Tel.:

Resp.:

Data:

Prot:

Firma:



- Indicare in ntrambe le viste la posizione degli accessori.
- Il disegno costruttivo quotato (in formato pdf / dwg / dxf) è scaricabile dal web.
- Consultare la tabella delle compatibilità chimiche e il manuale d'uso.
- Quote a titolo indicativo: possono variare in + o in - per le ampie tolleranze.
- Le caratteristiche dei contenitori sono suscettibili di variazioni, anche senza preavviso.
- Consultare il web per informazioni pi ù dettagliate ed eventuali aggiornamenti.